

## Garantiebedingungen

Rademacher Geräte-Elektronik GmbH & Co. KG gewährt 24 Monate Garantie für Neugeräte, die entsprechend der Einbauanleitung montiert wurden. Von der Garantie abgedeckt sind alle Konstruktionsfehler, Materialfehler und Fabrikationsfehler. Weitere Ansprüche, insbesondere auf die Übernahme von Ein- und Ausbaurückbaukosten, bestehen nicht.

### Außer Garantie stehen Fehler und Mängel, die auf:

1. Fehlerhaften Einbau oder Installation
2. Nichtbeachtung der Einbau- und Bedienungsanleitung
3. Unsachgemäße Bedienung oder Beanspruchung
4. Äußere Einwirkungen wie Stöße, Schläge oder Witterung
5. Reparaturen und Abänderungen von dritten, nicht autorisierten Stellen
6. Verwendung ungeeigneter Zubehörteile

zurückzuführen sind.

Innerhalb der Garantiezeit auftretende Mängel beseitigt Rademacher kostenlos entweder durch Reparatur oder durch Ersatz der betreffenden Teile oder durch Lieferung eines gleichwertigen oder neuen Ersatzgerätes. Durch Ersatzlieferung aus Garantiegründen tritt keine Verlängerung der ursprünglichen Garantiezeit ein.

### Kontakt

RADEMACHER GERÄTE-ELEKTRONIK  
GMBH&CO KG  
ABTEILUNG SERVICE  
BUSCHKAMP 7  
46414 RHEDE

TELEFON: (02872) 933 - 0

# Bedienungsanleitung Fernotron Standardzentrale

Artikel Nr. 2405



**fernotron**

## Sehr geehrte Kundin, sehr geehrter Kunde ...



...mit dem Kauf dieser **Fernotron Standardzentrale** haben Sie sich für ein Qualitätsprodukt aus dem Hause Rademacher entschieden.

Wir danken Ihnen für Ihr Vertrauen.

Auf der Rückseite dieses Blattes stellen wir Ihnen die **Fernotron Standardzentrale** vor.

### Diese Anleitung...

...beschreibt Ihnen den Einsatz und die Bedienung der Fernotron Standardzentrale.



Bitte lesen Sie diese Anleitung vollständig durch. Beachten Sie alle Sicherheitshinweise, bevor Sie mit den Arbeiten beginnen.

Bitte bewahren Sie diese Anleitung auf.

Bei Schäden, die durch Nichtbeachtung dieser Anleitung und der Sicherheitshinweise entstehen, erlischt die Garantie. Für Folgeschäden, die daraus resultieren, übernehmen wir keine Haftung.

### CE-Zeichen und Konformität

Die Fernotron Standardzentrale (Art.-Nr. 2405) erfüllt die Anforderungen der geltenden europäischen und nationalen Richtlinien.

Die Konformität wurde nachgewiesen, die entsprechenden Erklärungen und Unterlagen sind beim Hersteller hinterlegt.

## Weitere Fernotron-Komponenten



### Fernotron Programmierzentrale

Eingabe von Schaltzeiten und manuelle Steuerung aller Rollläden

Art.-Nr. 2410



### Fernotron Empfänger

Steuerteile für Rohrmotoren mit integrierter Uhr.

Art.-Nr.: 2420<sub>2</sub>  
2421  
2422  
2423  
2424 (für Rollotron)

### Fernotron Funktaster

Vor-Ort-Bedienung einzelner Rollladenantriebe.

Art.-Nr. 2430



### Fernotron Funk-Sonnensensor

Funkfernsteuerung der Sonnenautomatik. Die Stromversorgung erfolgt durch eine integrierte Solarzelle.

Art.-Nr. 2440



## HINWEIS

- ◆ Achten Sie auf die richtige Polung der Batterien, diese ist auf dem Boden des Batteriefaches abgebildet.
- ◆ Wechseln Sie die Batterie wenn die Sendeleistung nicht mehr ausreicht oder wenn die LED nicht mehr aufleuchtet.
- ◆ Verwenden Sie nur die in den Technische Daten angegebenen Batterietypen.

## HINWEIS ZU ②

Setzen Sie auf keinen Fall den Schraubendreher oben links am Batteriehalter an, dieser kann sonst beschädigt werden.

## HINWEIS ZU ③

Neue Batterie zuerst rechts oben unter die Haken des Batteriehalters schieben und dann links unten leicht drücken bis die Batterie einrastet.

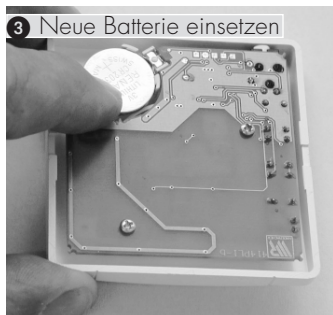
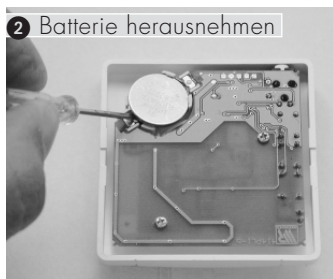

Gesamtansicht .....	4	Technische Daten .....	16
Richtige/Falsche Verwendung der Standardzentrale .....	5	Batteriewechsel .....	17
Funktionsbeschreibung .....	6	Weitere Fernotron Komponenten .....	18
Die Betriebsarten der Standardzentrale .....	7	Garantie	
Manueller Betrieb .....	7		
Automatikbetrieb .....	7		
Sonnenautomatik .....	8		
Dämmerungsautomatik .....	9		
Montage .....	10		
Sicherheitshinweise .....	10		
Inbetriebnahme .....	11		
Anmeldung der Standardzentrale am Empfänger .....	11		
Montage des Sonnensensors .....	10		
Schaltzeiten einstellen .....	11		
Zeitautomatik ein-/ausschalten .....	12		
Sonnenautomatik einstellen .....	13		
Dämmerungsautomatik einstellen .....	15		

## Gesamtansicht



Bedientasten AUF/STOP/AB



Kontrollleuchte (LED)

Uhraste

Sonnentaste

Dämmerungstaste

Lichtsensoranschluss  
unterhalb des Gerätes



Batteriefach



Montageunterteil

## Technische Daten



### Fernotron Standardzentrale Art.-Nr. 2405

Versorgungsspannung	3 V
Batterietyp:	CR2032
Batterielebensdauer:	ca. 2 Jahre (je nach Schalthäufigkeit)
Sendefrequenz:	433,92 MHz
Sendeleistung:	10 mW
Reichweite:	ca. 10 m
Sonnenempfindlichkeit:	2000 bis 20000 Lux
Dämmerungsempfindlichkeit:	2 bis 50 Lux

Abmessungen (mm):  
70 x 70 x 18,9

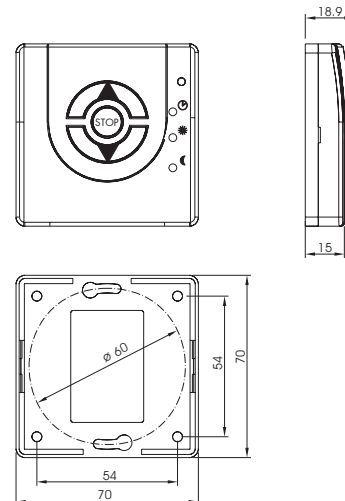

## Dämmerungsautomatik einstellen





### HINWEIS

Nehmen Sie die folgende Einstellung der Dämmerungsempfindlichkeit genau dann vor, wenn die Dämmerung erreicht ist, bei der Ihr Rollladen schließen soll.

Liegt die aktuelle Dämmerung außerhalb des Messbereichs, so wird automatisch ein Schaltwert auf der Messbereichsgrenze eingestellt.

### Dämmerungsempfindlichkeit einstellen

- 1  +  gemeinsam drücken
- 2 Zur Quittierung blinkt die LED mehrmals auf.

### Dämmerungsautomatik einschalten

- 1  min. 2 s drücken
- 2 Die LED leuchtet noch 4 s nach Loslassen der Taste.

### Dämmerungsautomatik ausschalten

- 1  min 2 s drücken
- 2 Die LED leuchtet auf und schaltet nach 4 s aus.

### Dämmerungsautomatik kontrollieren

- 1  tippen
- 2 Beachten Sie die LED  
LED an = Dämmerungsautomatik AN  
LED aus = Dämmerungsautomatik AUS  
Die LED leuchtet max. 4s.

## Richtige Verwendung der Standardzentrale



Verwenden Sie die Fernottron Standardzentrale und die zugehörigen Komponenten des Fernottron-Systems (Empfänger, Funktionssensoren, Funktaster, etc.) ausschließlich zur Fernbedienung von:

- ◆ Rollläden
- ◆ Jalousien
- ◆ Markisen

### Einsatzbedingungen

Der Einbau und der Betrieb des Fernottron Funkfernsteuerungssystems ist nur für solche Anlagen und Geräte zulässig, bei denen eine Funktionsstörung im Sender oder Empfänger keine Gefahr für Personen oder Sachen ergibt oder bei denen dieses Risiko durch andere Sicherheitseinrichtungen abgedeckt wird.

Verwenden Sie die Fernottron Standardzentrale nur in trockenen Räumen.

### Falsche Verwendung

Bauliche Veränderungen an den Anschlussmöglichkeiten und Schaltungen des Fernottron Funkfernsteuerungssystems bzw. andere Einsatzzwecke sind nicht zulässig.

Die Fernsteuerung von Geräten und Anlagen mit erhöhten sicherheitstechnischen Anforderungen

od. erhöhter Unfallgefahr bedarf zusätzlicher Sicherheitseinrichtungen. Beachten Sie die jeweiligen gesetzlichen Regelungen zum Errichten solcher Anlagen.

## Fernotron Standardzentrale

Die Fernotron-Standardzentrale ist ein Mitglied der Fernotron-Familie. Mit Ihr können Sie eine Gruppe von Fernotron Empfängern gemeinsam steuern.

### HINWEIS

Damit die Eingaben und Daten wirksam werden, müssen Sie die Standardzentrale an den Empfängern anmelden. Nach jeder Einstellung bzw. Veränderung der Schaltdaten werden diese per Funk zum Empfängermodul übertragen.

### Funktionsmerkmale:

- ◆ Zusammenfassung mehrerer Fernotron Empfänger zu einer Gruppe.
- ◆ Gemeinsame manuelle Fernbedienung aller Empfänger bzw. Rohrmotore.
- ◆ Einfache Zeitautomatik zur Eingabe einer gemeinsamen Öffnungs- und Schließzeit.
- ◆ Anschluss eines Lichtsensors an der Geräteunterseite
- ◆ Sonnenautomatik
- ◆ Dämmerungsautomatik

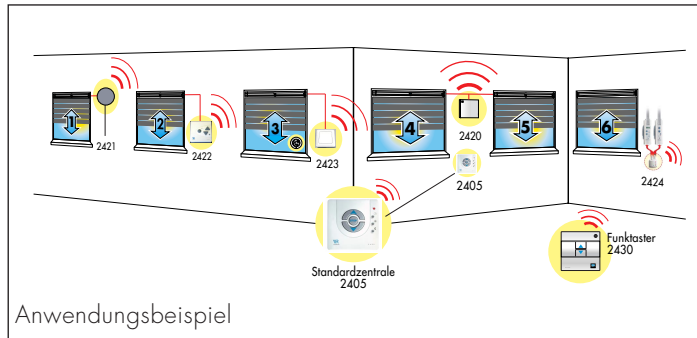

### HINWEIS

Nehmen Sie die folgende Einstellung der Sonnenempfindlichkeit genau dann vor, wenn die Sonne die Helligkeit erreicht hat, bei der Ihr Rollladen schließen soll.

Liegt die aktuelle Helligkeit außerhalb des Messbereichs, so wird automatisch ein Schaltwert auf der Messbereichsgrenze eingestellt.

## Sonnenempfindlichkeit einstellen

- 1 + gemeinsam drücken
- 2 Zur Quittierung blinkt die LED mehrmals auf.

## Sonnenautomatik einschalten

- 1 min. 2 s drücken
- 2 Die LED leuchtet noch 4 s nach Loslassen der Taste.

## Sonnenautomatik ausschalten





- 1 min 2 s drücken
- 2 Die LED leuchtet auf und schaltet nach 4 s aus.

## Sonnenautomatik kontrollieren

- 1 tippen
- 2 Beachten Sie die LED

LED an = Sonnenautom. AN  
LED aus = Sonnenautom. AUS  
Die LED leuchtet max. 4s.







### Sonnenposition für alle angemeldeten Rollläden gemeinsam einstellen

-  Fahren Sie die Rollläden bis zur gewünschten Sonnenposition.
-  +  gemeinsam drücken
-  Zur Quittierung fahren die Rollläden kurz an und die LED blinkt mehrmals.

#### HINWEIS

Diese Einstellung wirkt auf alle angemeldeten Rollläden. Wollen Sie die Sonnenposition für jeden Rollladen individuell einstellen, benötigen Sie einen Fernotron Funktaster (Art.Nr. 2430).

### Sonnenposition individuell für jeden Rollladen einstellen

-  Melden Sie den Funktaster an dem Empfänger an, den Sie individuell einstellen möchten.
-  Fahren Sie mit Hilfe des Funktasters Ihre Rollläden in die individuell gewünschten Sonnenpositionen.
-  +  gemeinsam drücken  
(An der Standardzentrale)
-  Zur Quittierung fahren die Rollläden kurz an und die LED blinkt mehrmals.
-  ggf. Funktaster an den einzelnen Empfängern wieder abmelden.

### Manueller Betrieb

Die Bedienung von Hand ist immer möglich.

#### Manueller Betrieb mit der Fernotron Standardzentrale

Sie können mit den Bedientasten (▲) AUF/ STOP und (▼) AB, die Rollläden der Gruppen gemeinsam öffnen/schließen und auch wieder anhalten.

### Automatikbetrieb

#### Zeitautomatik

Einstellung einer Öffnungs- und Schließzeit für Ihren Rollladen. Die eingestellten Schaltzeiten gelten für alle Wochentage.

#### Manueller Betrieb mit Hilfe eines Fernotron Funktasters

Der Funktaster kann vor Ort installiert werden und Sie können mit ihm einzelne Rollläden bedienen.

Näheres dazu finden Sie in der Bedienungsanleitung Funktaster (Art. Nr. 2430).

#### Zeitautomatik Ein-/Aus

Sie können die Automatik wahlweise ein- bzw. ausschalten, alle eingestellten Schaltzeiten wirken dann nicht. Sonnen- und Dämmerungsfunktion bleiben aber aktiv.



### Sonnenautomatik

Die Sonnenautomatik ermöglicht Ihnen, zusammen mit dem Sonnensensor (Art.-Nr. 3710), die helligkeitsabhängige Steuerung Ihrer Rollläden. Sie bewirkt das automatische Ab- und Auffahren der Rollläden nach Überschreiten eines eingestellten Grenzwertes.

Die Endstellung (Sonnenposition) der Rollläden ist ebenfalls mit Hilfe der Standardzentrale einstellbar.

#### Sonnenautomatik Ein/Aus

Sie können die Sonnenautomatik ein- bzw. ausschalten.

#### Automatischer Tieflauf

Überschreitet das Tageslicht den eingestellten Grenzwert, senken sich die Rollläden, nach ca. 10 Minuten, bis zur voreingestellten Sonnenposition.

#### Was kann geschehen, wenn die Rollläden die Sonnenposition erreicht haben?

- 1 Die Rollläden öffnen sich wieder vollständig, wenn 20 Minuten Schatten erkannt wird.
- 2 Die Sonnenautomatik wird für 2 Stunden gesperrt, wenn ein anderer Fahrbefehl erfolgt (manuell oder durch die Zeitautomatik).
- 3 Die Sonnenautomatik wird ausgeschaltet, wenn die Rollläden manuell ganz geschlossen werden.



### Zeitautomatik einschalten

- 1  min. 2 s drücken
- 2 Die LED leuchtet noch 4 s nach Loslassen der Taste.
- 3 Zur Quittierung laufen die Rollläden kurz an

### Zeitautomatik ausschalten

- 1  min 2 s drücken
- 2 Die LED leuchtet auf und schaltet nach 4 s aus.
- 3 Zur Quittierung laufen die Rollläden kurz an.

### Zeitautomatik kontrollieren

- 1  tippen
- 2 Beachten Sie die LED  
LED an = Zeitautomatik AN  
LED aus = Zeitautomatik AUS  
Die LED leuchtet max. 4s.

## Schaltzeiten einstellen



### HINWEIS

Nehmen Sie die Einstellung der Schaltzeiten genau zu dem Zeitpunkt vor, an dem Ihre Rollläden öffnen bzw. schließen sollen.

### Beispiel:



Sie wollen, dass sich jeden morgen um 08:30 Uhr alle Rollläden öffnen. Nehmen Sie die Einstellung für die Öffnungszeit morgens um 08:30 Uhr vor.

### HINWEIS



Die Einstellung wird erst am nächsten Tag wirksam.

Verfahren Sie in gleicher Weise mit der Einstellung der Schließzeit.

### Öffnungszeit einstellen

- 1  +  gemeinsam drücken  
z. B. um 8:30 Uhr
- 2 Zur Quittierung laufen alle Rollläden kurz an und die LED blinkt mehrmals.
- 3 Tasten wieder loslassen

### Schließzeit einstellen

- 1  +  gemeinsam drücken  
z. B. um 21:00 Uhr
- 2 Quittierung (s. Öffnungszeit)
- 3 Tasten wieder loslassen

## Die Betriebsarten der Standardzentrale



### Dämmerungsautomatik

Die Dämmerungsautomatik bewirkt ein automatisches Schließen der Rollläden. Wird 15 Sekunden lang Dämmerung erkannt, sendet die Standardzentrale einen Schließbefehl an die Empfänger, so daß sich alle zugehörigen Rollläden senken.

### Dämmerungsautomatik Ein/Aus

Die Dämmerungsautomatik kann ebenfalls ein- bzw. ausgeschaltet werden.

## Sicherheitshinweise

◆ Montieren Sie die Standardzentrale nicht in der Nähe von Metallteilen. Prüfen Sie vor der Montage die Reichweite der Zentrale und wechseln Sie ggf. den Standort.

### Reichweite ca. 10 m

- ◆ Der elektrische Anschluss der Rohrmotoren erfolgt an den jeweiligen Empfängern, die in der Nähe jedes Rohrmotors installiert werden. Nähere Angaben dazu finden Sie in den Bedienungsanleitungen der jeweiligen Fernotron Empfänger.
- ◆ Stellen Sie unbedingt die Endanschlüsse der Rohrmotoren ein, bevor Sie diese in Betrieb nehmen.

### HINWEIS

Gerätemaße s. Seite 17

## Sie haben zwei Möglichkeiten die Standardzentrale zu montieren:

- A)** Mit Hilfe des beiliegenden Doppelklebestreifens, den Sie auf der Gehäuserückseite anbringen können, läßt sich die Standardzentrale an jeder gewünschten Stelle festkleben.
- B)** Durch Festschrauben des Gehäuseunterteils. Dazu müssen Sie zuerst die Frontblende vom Gehäuseunterteil abnehmen:
- 1 Drücken Sie mit einem kleinen Schraubendreher die Rastnasen auf beiden Seiten der Fronblende etwas hoch und ziehen Sie die Frontblende vom Gehäuseunterteil ab.
  - 2 Schrauben Sie die Standardzentrale an der gewünschten Stelle fest, nutzen Sie dazu die Befestigungslöcher im Gehäuseunterteil.
  - 3 Drücken Sie anschließend die Frontblende wieder auf das Gehäuseunterteil.

## Anmeldung der Standardzentrale am Empfänger

### HINWEIS

Damit sich Sender und Empfänger verstehen, müssen Sie die Standardzentrale an jedem Empfänger anmelden:

- 1 Drücken Sie die Setztaste am Empfänger. Danach haben Sie 60 Sekunden Zeit die Standardzentrale anzumelden.
- 2 STOP-Taste der Standardzentrale drücken, zur Quittierung läuft der Rollladen kurz an.

### HINWEIS

Sie können die Standardzentrale nicht abmelden, sondern nur durch die Anmeldung einer anderen Zentrale (Art.Nr. 2405 oder 2410) überschreiben.

Prüfen Sie nach der Anmeldung die Laufrichtung der Rollläden. Korrigieren Sie ggf. im entsprechenden Empfänger die Laufrichtung. Beachten Sie dazu die Angaben in der zugehörigen Bedienungsanleitung.

## Montage des Sonnensensors

- 1 Schieben Sie den Stecker des beiliegenden Sonnensensors an der Unterseite des Gerätes in die dafür vorgesehene Steckbuchse (s. Seite 4).
- 2 Bringen Sie den Sonnensensor mit dem Saugnapf möglichst weit unten an Ihrem Fenster an.

### HINWEIS

Knicken Sie nie das Sensorkabel, das führt sofort zu seiner Zerstörung.

Achten Sie darauf, dass keine Schatten den Lichtsensor bedecken.